

**BEDIENUNGSANLEITUNG  
PUSHrack E-Scooter Träger**



**USER MANUAL  
PUSHrack E-Scooter Rack**



## **Overview**

DEUTSCH	4
ENGLISH	18

## **Inhalt**

Einleitung	5
Einsatzzweck	5
Lieferumfang	6
Voraussetzungen	8
Montage	11
Nutzung	12
Verwendung ohne E-Scooter	13
Haftungsausschluss	16
Spezifikationen	16
Entsorgung	17
Probleme und Lösungen	17

## **Einleitung**

Es freut uns sehr, dass du dich für unseren PUSHrack E-Scooter Träger entschieden hast. Lies dir vor der ersten Benutzung die Anleitung sorgfältig durch und beachte die Voraussetzungen, Spezifikationen und Sicherheitshinweise.

Gute Fahrt und viel Spaß beim E-Scooter fahren!

Hersteller:

PUSH components Schindelka & Dann GbR  
Jahnweg 19  
83714 Miesbach  
Deutschland

Email: [support@pushcomponents.com](mailto:support@pushcomponents.com)

## **Einsatzzweck**

Der PUSHrack E-Scooter Träger ist ausschließlich zum Transport eines E-Scooters am Fahrzeugheck entwickelt worden. Beachte dazu unsere Voraussetzungen, Spezifikationen und Sicherheitshinweise.

## Lieferumfang

1x Basis



4x Arm



1x Finne



2x Aufnahme



2x Link



4x Fittinge Airline  
(Schienenart A)\*



4x Fittinge Thule / Fiamma  
(Schienenart B)\*



\*Art: je nach Bestellung

2x Gurt



1x Spannflex



Schraubenset 1 (M5x16)



Schraubenset 2 (M8x20)



Schraubenset 3 (M8x25/35)



Schraubenset 4 (M8x20)



Offroad-Kit  
(M5x45)



## Voraussetzungen

Die folgenden Voraussetzungen müssen gegeben sein um den PUSHrack E-Scooter Träger nutzen zu können.

### Voraussetzungen Fahrzeug:

- » Fahrzeughöhe mindestens 2,25m.
- » Die Traglast der Hecktüre muss höher sein als das Gesamtgewicht der transportierten E-Scooter, den PUSHrack E-Scooter Trägern und den Montageschienen.

### Voraussetzungen Montageschienen:

Airline (Schienenart A):

- » Montageschienen dieser Art eignen sich sehr gut als Basis für den PUSHrack E-Scooter Träger.
- » Traglast der Montageschiene mindestens 55 kg
- » **ACHTUNG:** Die Schienen müssen solide mit dem Fahrzeug verbunden sein. Eine Kombination aus Kleben und Verschrauben wird dringend empfohlen.
- » **ACHTUNG:** Bei einer Befestigung direkt am Fahrzeugblech muss dieses auf der Innenseite verstärkt werden. Am Besten eignen sich Verstärkungsplatten wie sie in unserem Airlineschienenset enthalten sind. Es kann auch ein Aluminiumflachprofil mit einer Breite von mindestens 50 mm und einer Dicke von mindestens 4 mm genutzt werden. Die Länge der Verstärkung sollte in Summe mind. 70 % der Länge der Montageschiene entsprechen, darf aber auch aus mehreren Stücken bestehen.

### Fiamma, Thule (Schienenart B):

- » Die Montageschienen dieser Hersteller eignen sich bei korrekter Montage sehr gut als Basis für den PUSHrack E-Scooter Träger.
- » Traglast der Montageschiene mindestens 55 kg
- » **ACHTUNG:** Die Schienen müssen korrekt nach Herstellerangabe montiert sein. In der Regel werden diese Schienen geklemmt und zusätzlich geklebt oder verschraubt.

### Abstand der Montageschienen:

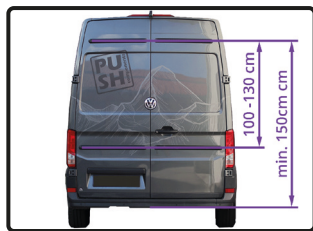

- » Abstand der Schienen zueinander 100 - 130 cm.
  - » Der Abstand zwischen Fahrzeugunterkante und oberer Schiene sollte mindestens 150 cm sein.
- » **ACHTUNG:** Beachte bei der Schienenposition, dass das Fahrzeugkennzeichen durch die E-Scooter nicht verdeckt werden darf.
  - » Ist das Kennzeichen verdeckt ist das optional erhältliche Kennzeichenhalter-Tieferlegungskit notwendig.

## Voraussetzungen E-Scooter:



- » Für die Aufhängung an der Finne muss beim Hinterrad eine Lücke von mind. 6 mm sein. Die Lücke kann entweder rechts oder links des Hinterrades sein.

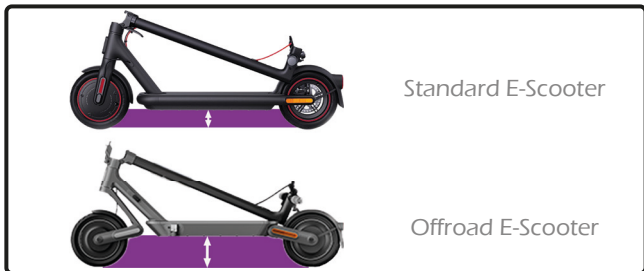

- » Es können Standard E-Scooter und Offroad E-Scooter (Federung vorne & hinten) transportiert werden.

**ACHTUNG:** Für einen Offroad E-Scooter muss das im Lieferumfang enthaltene Offroad-Kit zusätzlich genutzt werden.

- » Maximales Gewicht E-Scooter: 25 kg inkl. allem Zubehör
- » Maximale Belastung pro Türe: 50 kg

## Montage



Für den Zusammenbau deines E-Scooter Trägers und die Montage des Trägers am Fahrzeug folge bitte unserer Schritt für Schritt Video-Anleitung.

Generelle Hinweise:

- » Werden die E-Scooter Träger nur auf einer Hecktüre montiert, ist die Rechte zu wählen um ein mögliches Verdecken des Kennzeichens zu vermeiden.
- » Bei Montage von zwei oder mehr E-Scootern müssen die Träger so montiert werden, dass sich die E-Scooter nicht berühren.

**ACHTUNG: Bitte prüfe nach dem Anbringen des PUSHrack Fahrradträgers den festen Sitz beider Montageschienen. Achte auf eine intakte Verklebung.**

Am Besten prüfst du das mit einem Blick von oben auf die Montageschienen wenn ein oder mehrere Fahrräder eingehängt sind.

## Nutzung



Um den E-Scooter auf den E-Scooter Träger zu fixieren, folge bitte unserer Schritt für Schritt Video-Anleitung:

**ACHTUNG:** Zum Transport muss der E-Scooter an der Finne aufgehängt sein und es müssen immer beide Gurte genutzt, korrekt eingesetzt und fest gezogen werden. Die Position der Gurte ist mit größt möglichen Abstand zueinander zu wählen.

### Gurt verwenden

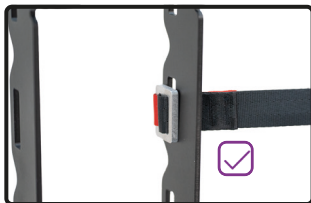
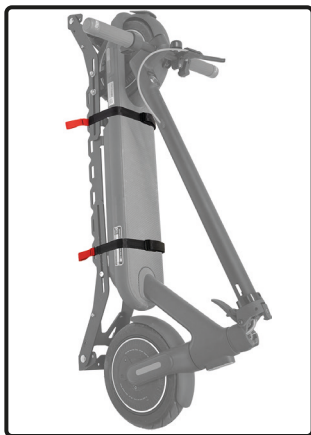

## Gurt lösen



## Verwendung ohne E-Scooter

**ACHTUNG:** Die Gurte müssen bei Nichtnutzung für den Transport fest verzurrt oder im Fahrzeug transportiert werden. Schlecht gesicherte Gurte könnte sich während der Fahrt lösen und somit eine Gefahr für andere Verkehrsteilnehmer darstellen.

## Sicherheitshinweise

- » Die Montage muss nach Video-Anleitung erfolgen.
- » Sowohl der E-Scooter Träger als auch der E-Scooter dürfen das Kennzeichen, die Rücklichter und die dritte Bremsleuchte nicht verdecken.
- » Gegebenenfalls muss zur Ladungssicherung eine Tafel oder Fahne angebracht werden. Befolge die spezifischen Länderbestimmungen.
- » Stelle mit dem Spannflex sicher, dass die Lenkerstange während der Fahrt nicht aufklappen kann.
- » Lose Anbauteile wie Flaschen und Schlösser sind vor Transport zu entfernen. Während des Transport könnten sich die Teile lösen und somit eine Gefahr für andere Verkehrsteilnehmer darstellen.
- » Überprüfe vor jeder Fahrt, den festen Sitz des E-Scooters. Beide Gurte müssen korrekt eingehängt und fest gezogen sein. Ist dies nicht der Fall besteht Gefahr für andere Verkehrsteilnehmer.
- » Überprüfe vor jeder Fahrt, dass die E-Scooter keinen ungeplanten Kontakt zum Fahrzeug oder zueinander haben. Bedenke dabei, dass die E-Scooter während der Fahrt auch schwingen und sich leicht bewegen können.
- » Überprüfe nach dem Einhängen der E-Scooter den festen Sitz der Montageschienen. Ist dies nicht der Fall besteht Gefahr für andere Verkehrsteilnehmer.

- » Überprüfe den festen Sitz der E-Scooter und der Montageschienen nach kurzer Fahrt (ca. 50 km), danach in regelmäßigen Abständen.
- » Beachte, dass sich durch den E-Scooter Träger bzw. die Ladung die Abmaße deines Fahrzeugs verändern.
- » Beachte, dass sich durch den E-Scooter Träger bzw. die Ladung die Fahreigenschaften verändern können. Das Fahrverhalten und die Geschwindigkeit ist der Zuladung anzupassen.
- » Bei Winternutzung oder bei Nutzung in Küstenähe muss eine regelmäßige Reinigung des PUSHrack E-Scooter Trägers erfolgen. Wasser oder übliche Autoreinigungsmittel reichen aus.
- » Beachte die Vorgaben des E-Scooter Herstellers bezüglich Verwendung in Nässe.
- » Verwende den PUSHrack E-Scooter Träger nicht als Griff oder Leiter, du bist schwerer als ein E-Scooter!!
- » Belaste den PUSHrack E-Scooter Träger nur den Spezifikationen entsprechend.

## Haftungsausschluss

- » Für Personen- und / oder Sachschäden aufgrund nicht vorschriftsgemäßer Montage und / oder Nutzung des E-Scooter Trägers übernimmt PUSH components Schindelka & Dann GbR keinerlei Haftung.
- » Für Schäden an E-Scooter oder Fahrzeug durch den E-Scooter Träger selbst oder Zubehörkomponenten wird keine Haftung übernommen.
- » Jegliche Modifikation an dem PUSHrack E-Scooter Träger ist untersagt.

## Spezifikationen

- » Gewicht pro E-Scooter Träger: 3,0 kg (inkl. Fittinge & Gurte)
- » Temperaturbereich Nutzung: -10 °C bis +40 °C
- » Temperaturbereich Lagerung: bei Raumtemperatur
- » Maximale Traglast pro E-Scooter Träger: 25 kg
- » Maximale Belastung pro Türe: 50 kg
- » Material: Metallteile: Aluminium, pulverbeschichtet schwarz

## **Entsorgung**

Bevor du deinen PUSHrack E-Scooter Träger entsorgst weil etwas kaputt gegangen ist, melde dich bei uns, vielleicht können wir dir helfen. Für den Fall, dass keine Hilfe mehr möglich ist hilf bitte mit die Umwelt sauber zu halten und entsorge den PUSHrack E-Scooter Träger den örtlichen Bestimmungen entsprechend.

## **Probleme und Lösungen**

Bei Problemen mit deinem PUSHrack E-Scooter Träger nimm bitte Kontakt mit uns auf.

PUSH components Schindelka & Dann GbR  
Jahnweg 19  
83714 Miesbach  
Deutschland

Email: [support@pushcomponents.com](mailto:support@pushcomponents.com)

## **Content**

Introduction	19
Intended Purpose	19
Delivery Content	20
Requirements	22
Installation	25
Use	26
Usage without E-Scooter	27
Safety Instructions	28
Disclaimer	29
Specifications	30
Disposal	30
Problems and Solutions	30

## **Introduction**

We are very glad that you have chosen our PUSHrack E-Scooter Rack. Before using for the first time, read the instructions carefully and observe the requirements, specifications and safety instructions.

Have a good ride and enjoy riding your e-scooter!

Manufacturer:

PUSH components Schindelka & Dann GbR  
Jahnweg 19  
83714 Miesbach  
Germany

Email: [support@pushcomponents.com](mailto:support@pushcomponents.com)

## **Intended Purpose**

The PUSHrack E-Scooter Rack was developed exclusively for transporting a e-scooter at the rear of the vehicle. Please note our requirements, specifications and safety instructions.

## Delivery Content

1x Base



4x Arm



1x Fin

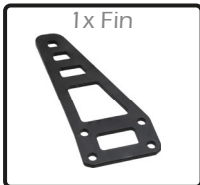

2x Mount



2x Link



4x Fittings Airline  
(rail type A)\*



4x Fittings Thule/Fiamma  
(rail type B)\*



\*type: according to order

2x Belt



1x Spannflex





## Requirements

The following requirements must be met in order to use the PUSHrack E-Scooter Rack.

### Requirements vehicle:

- » Vehicle height at least 2,25m.
- » The load capacity of the rear door must be higher than the total weight of the transported E-Scooters, the PUSHrack E-Scooter Racks and the mounting rails.

### Requirements mounting rails:

L-track (Airline) (rail type A):

- » Mounting rails of this type are very suitable as a base for the PUSHrack E-Scooter Rack.
- » Load capacity of the mounting rail at least 55 kg
- » **ATTENTION:** The rails must be solidly connected to the vehicle. A combination of gluing and screwing is strongly recommended.
- » **ATTENTION:** When fastening directly to the vehicle metal sheet, this must be reinforced on the inside. Reinforcing plates such as those included in our airline rail set are best suited. An aluminium flat profile with a width of at least 50 mm and a thickness of at least 4 mm can also be used. The total length of the reinforcement should be at least 70% of the length of the mounting rail, but may also consist of several pieces.

- » Fiamma, Thule (rail type B):
- » The mounting rails of these manufacturers are very suitable as a base for the PUSHrack E-Scooter Rack when mounted correctly.
- » Load capacity of the mounting rail at least 55 kg
- » **ATTENTION:** The rails must be correctly mounted according to the manufacturer's instructions. As a rule, these tracks are clamped and additionally either glued or screwed.

Distance between the mounting rails:

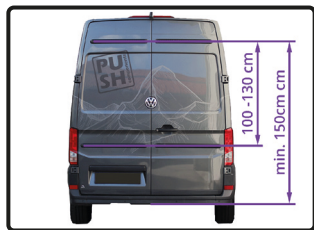

- » Distance between the rails 100 - 130 cm.
  - » The distance between the lower edge of the vehicle and the top rail should be at least 150 cm.
- » **ATTENTION:** Note when positioning the rails that the vehicle license plate must not be obscured by the E-Scooters.
  - » If the license plate is covered, the optionally available license plate lowering kit is required.

## Requirements E-Scooter:



- » There must be a gap of at least 6 mm at the rear wheel for the mount on the fin. The gap can be either to the right or left of the rear wheel.

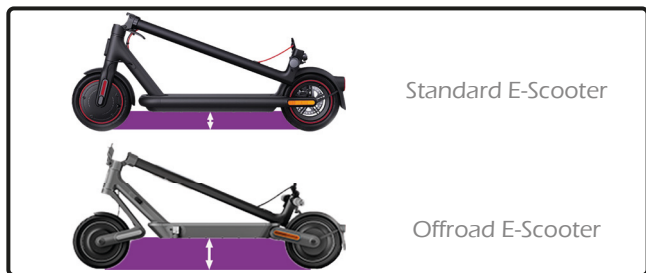

- » Standard e-scooters and off-road e-scooters (suspension front and rear) can be transported.

**ATTENTION:** The off-road kit included in the scope of delivery must be used for off-road e-scooters.

- » Maximum weight of e-scooter: 25 kg incl. all accessories
- » Maximum load per door: 50 kg

## Installation



To assemble your e-scooter rack and mount the rack on the vehicle, please follow our step-by-step video instructions.

General notes:

- » If the e-scooter racks are only mounted on one rear door, the right-hand door should be selected to avoid possible coverage of the license plate.
- » When mounting two or more e-scooters, the racks must be mounted in such a way that the e-scooters do not touch each other.

**WARNING: After mounting the E-Scooter rack, please check that both mounting rails are firmly in place. Pay particular attention to an intact bond.**

The best way to check this is to look at the mounting rails from above when a e-scooter is mounted.

## Use



To mount the e-scooter to the e-scooter rack, please follow our step-by-step video instructions:

**ATTENTION:** For transportation, the e-scooter must be mounted to the fin and both belts must always be used, correctly inserted and pulled tight. The straps must be positioned as far apart as possible.

### Using the belt

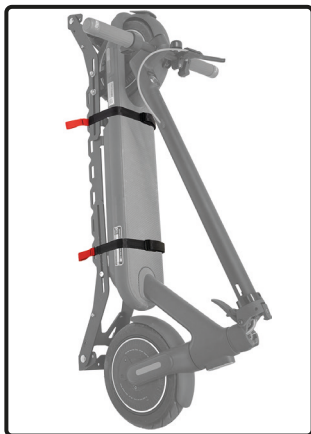

## Loosen belt



## Usage without E-Scooter

**ATTENTION:** When not in use, the belts must be securely lashed down for transportation or transported in the vehicle. Poorly secured belts could come loose during the journey and therefore pose a danger to other road users.

## Safety Instructions

- » The assembly must be carried out according to the video instructions.
- » Both the e-scooter rack and the e-scooters must not cover the license plate, the rear lights and the third brake light.
- » If necessary, a plate or flag must be attached to secure the load. Observe the specific country regulations.
- » Use the Spannflex to ensure that the handlebar cannot open while riding.
- » Loose attachments such as bottles and locks must be removed before transport. During transport, the parts could come loose and thus pose a danger to other road users.
- » Before each ride, check the tight fit of the e-scooter. All belts must be firmly pulled and hooked. If this is not the case, there is danger for other road users.
- » Before each ride, check that the e-scooters have no unplanned contact with the vehicle or each other. Keep in mind that the e-scooters can also swing and move slightly during the ride.
- » After hang in the e-scooters, check that the mounting rails are firmly in place. If this is not the case, there is a danger for other road users.
- » Check the tight fit of the e-scooters and the firm mounting of the mounting rails after a short ride (approx. 50

- km), then at regular intervals.
- » Note that the e-scooter rack or the load will change the dimensions of your vehicle.
  - » Note that the e-scooter rack or the load can change the driving characteristics. The driving behavior and speed must be adapted to the load.
  - » For winter use or use near the coast, regular cleaning of the PUSHrack e-scooter rack must be performed. Water or common car cleaning agents are sufficient.
  - » Observe the e-scooter manufacturer's instructions regarding use in wet conditions.
  - » Do not use the PUSHrack E-Scooter Rack as a handle or ladder, you are heavier than an e-scooter!!!
  - » Only load the PUSHrack E-Scooter Rack according to the specifications.

## **Disclaimer**

- » For personal injury and / or property damage due to improper installation and / or use of the e-scooter rack PUSH components Schindelka & Dann GbR assumes no liability.
- » No liability is accepted for damage to e-scooter or vehicle caused by the e-scooter rack itself or accessory components.
- » Any modification to the PUSHrack E-Scooter rack is prohibited.



## Specifications

- » Weight per bike carrier: 3.0 kg (incl. fittings and belts)
- » Temperature range usage: -10 to +40 °C / 14 to 104 °F
- » Storage: at room temperature
- » Maximum load per e-scooter rack: 25 kg
- » Material: Metal parts: Aluminum, powder coated black

## Disposal

Before you dispose your PUSHrack E-Scooter Rack because something has broken down, contact us, maybe we can help you. In the event that help is no longer possible please help keeping the environment clean and dispose the PUSHrack E-Scooter Rack according to local regulations.

## Problems and Solutions

If you have problems with your PUSHrack E-Scooter Rack, please contact us.

PUSH components Schindelka & Dann GbR  
Jahnweg 19  
83714 Miesbach  
Germany  
Email: [support@pushcomponents.com](mailto:support@pushcomponents.com)





**Das PUSH components Team wünscht dir eine gute Fahrt und viel Spaß beim E-Scooter fahren!**

**The PUSH components team wishes you a good ride and lots of fun riding your e-scooter!**