

Haftungsausschluss

- » Für Personen- und / oder Sachschäden aufgrund nicht vorschriftsgemäßer Montage und / oder Nutzung der Box übernimmt PUSH components Schindelka & Dann GbR keinerlei Haftung.
- » Für Schäden an mitgeführtem Equipment oder Fahrzeug durch die PUSHrack Box, Zubehörkomponenten oder den PUSHrack Room Extender wird keine Haftung übernommen.
- » Jegliche Modifikation an der PUSHrack Box ist untersagt.

Spezifikationen

- » Außenmaße: 600 x 400 x 223 mm
- » Innemaße: 524 x 324 x 204 mm
- » Gewicht: 4 kg
- » Material: Kunststoff
- » Nutzungstemperatur: -20°C bis +40°C
- » Wasserdicht & druckausgleichend
- » Maximale Zuladung Box: 20 kg
- » **ACHTUNG:**
Maximale Zuladung pro Türe: 50 kg

Entsorgung

Bitte hilf mit die Umwelt sauber zu halten und entsorge die PUSHrack Box den örtlichen Bestimmungen entsprechend.

Hersteller & Kontakt

PUSH components
Schindelka & Dann GbR
Jahnweg 19
83714 Miesbach
Deutschland
Email: support@pushcomponents.com

Disclaimer

- » For personal injury and / or property damage due to improper installation and / or use of the box PUSH components Schindelka & Dann GbR assumes no liability.
- » No liability is accepted for damage to equipment or vehicles caused by the PUSHrack Box, accessory components, or the PUSHrack Room Extender.
- » Any modification to the PUSHrack Box is prohibited.

Specifications

- » External dim.: 600 x 400 x 223 mm
- » internal dim.: 524 x 324 x 204 mm
- » Weight: 4 kg
- » Material: Plastic
- » Operating temp.: -20°C bis +40°C
- » Waterproof & pressure-equalizing
- » Maximum load box: 20kg
- » **CAUTION:**
Maximum load per door: 50 kg

Disposal

Please help keeping the environment clean and dispose the PUSHrack Box according to local regulations.

Manufacturer & Contact:

PUSH components
Schindelka & Dann GbR
Jahnweg 19
83714 Miesbach
Germany
Email: support@pushcomponents.com

Anleitung PUSHrack Box

User manual PUSHrack Box

Lieferumfang / Scope of Delivery

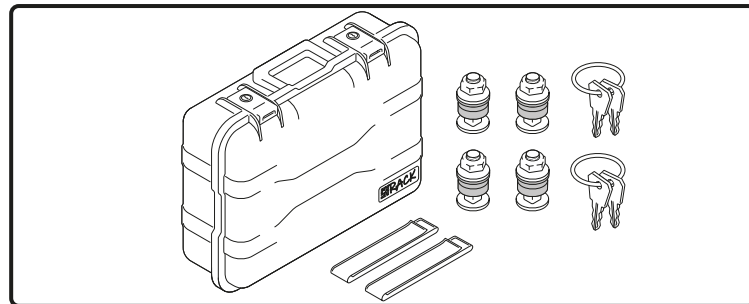

Einsatzzweck

Die PUSHrack Box ist ausschließlich zum Transport am PUSHrack Room Extender entwickelt worden. Beachte dazu unsere Voraussetzungen, Spezifikationen und Sicherheitshinweise für die PUSHrack Box als auch des PUSHrack Room Extenders.

Video-Anleitung

Hier findest du unsere Videos zum PUSHrack Room Extender und Zubehör.



Intended Purpose

The PUSHrack Box have been developed exclusively for transporting on the PUSHrack Room Extender. Please pay attention to our requirements, specifications, and safety instructions for the PUSHrack Box and the PUSHrack Room Extender.

Video Tutorial

Here you can find our videos about the PUSHrack Room Extender and accessories.

Voraussetzungen

Voraussetzung für die Nutzung der PUSHrack Box ist der **PUSHrack Room Extender**, sowie korrekt montierte Montageschienen.

Requirements

The PUSHrack Box requires the **PUSHrack Room Extender** and correctly mounted mounting tracks.

Montage / Installation

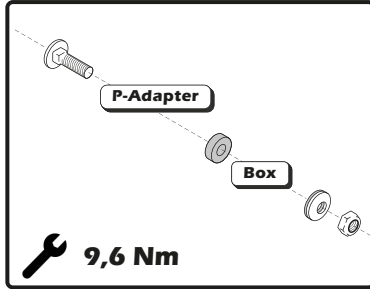

- » Montiere die beiden P-Adapter des PUSHrack Room Extenders an die PUSHrack Box. Nutze hierfür die mitgelieferten Schrauben der Box.
- » Montiere die P-Adapter mit den Fittings des PUSHrack Room Extenders auf die Montageschiene.

Nutzung / Use

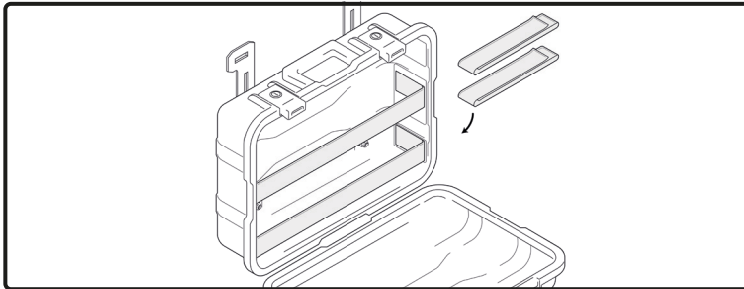

- » Nutze die mitgelieferten Boxbänder zum Rausfallschutz des Boxinhalts.
- » Use the box straps provided to prevent the contents of the box from falling out.

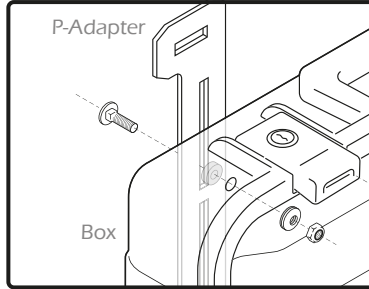

- » Attach the two P-adapters of the PUSHrack Room Extender to the PUSHrack box. Use the screws supplied with the box for this purpose.
- » Mount the P-adapters onto the mounting rail using the fittings of the PUSHrack Room Extender.

Diebstahlschutz

- » Um den Inhalt der Box bestmöglich vor Diebstahl zu schützen muss die Box abgesperrt werden. Die Box wird mit 4 gleichschließenden Schlüsseln ausgeliefert.
- » Die P-Adapter des PUSHrack Room Extender können mit den optional erhältlichen **PUSHrack Anti-Diebstahlmuttern** an den Montageschienen gesichert werden.

Sicherheitshinweise

- » Sowohl der PUSHrack Room Extender, wie auch das darauf montierte Zubehör dürfen das Kennzeichen, die Rücklichter und die dritte Bremsleuchte nicht verdecken.
- » Gegebenenfalls muss zur Ladungssicherung eine Tafel oder Fahne angebracht werden. Befolge die spezifischen Länderbestimmungen
- » Überprüfe nach dem Montieren des PUSHrack Room Extenders und des Zubehörs den festen Sitz der Montageschienen. Ist dies nicht der Fall, besteht Gefahr für andere Verkehrsteilnehmer.
- » Überprüfe vor jeder Fahrt und in regelmäßigen Abständen den festen Sitz der Box. Ist dies nicht der Fall besteht Gefahr für andere Verkehrsteilnehmer.
- » Zusätzlich gelten die Sicherheitshinweise des obligatorisch zu nutzenden PUSHrack Room Extenders.

Theft protection

- » To best protect the contents of the box from theft, the box must be locked. The box is supplied with 4 keys that all fit the same lock.
- » The P-adapter of the PUSHrack Room Extender can be secured to the mounting rails using the optional **PUSHrack anti-theft nuts**.

Safety Instructions

- » Both the PUSHrack Room Extender and any accessories mounted on it must not obscure the license plate, rear lights, or third brake light
- » If necessary, a sign or flag must be attached to secure the load. Follow the specific country regulations.
- » After mounting the PUSHrack Room Extender and accessories, check that the mounting rails are securely fastened. If this is not the case, there is a risk to other road users.
- » Before each ride and at regular intervals, check the tight fit of the box. If this is not the case, there is danger for other road users.
- » In addition, the safety instructions for the mandatory PUSHrack Room Extender apply.